

INSTRUCCIONES GENERALES Y CALIFICACIÓN

El alumno deberá escoger **una** de las dos opciones propuestas y responder gráficamente a las cuestiones de la opción elegida. Los ejercicios **se deben delinear a lápiz**, debiendo dejarse todas las construcciones que sean necesarias. La explicación razonada (justificando las construcciones) deberá realizarse, cuando se pida, junto a la resolución gráfica.

CALIFICACIÓN: Valoración de los ejercicios: 3, 2, 2 y 3 puntos. TIEMPO: 90 minutos.

OPCIÓN A

A1.- Dibujar la transformada de la figura ABC, obtenida por inversión, siendo **O** el centro de inversión y **B** un punto doble. Exponer razonadamente el fundamento de la construcción empleada.

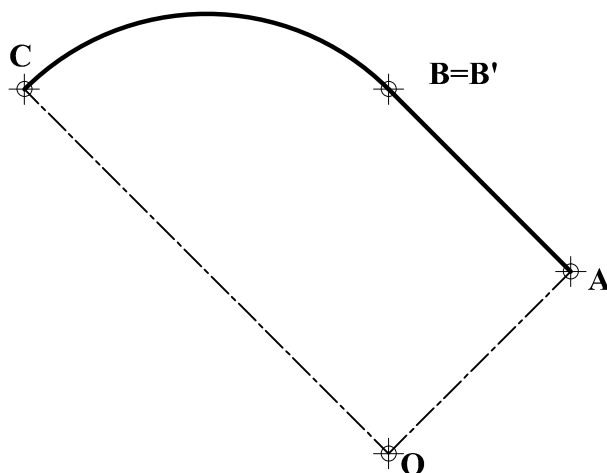

A2.- Determinar, por sus ejes o diámetros conjugados, la sección producida en el cilindro dado por un plano que pasa por la recta **r**, contenida en el plano horizontal, y el punto **O**.

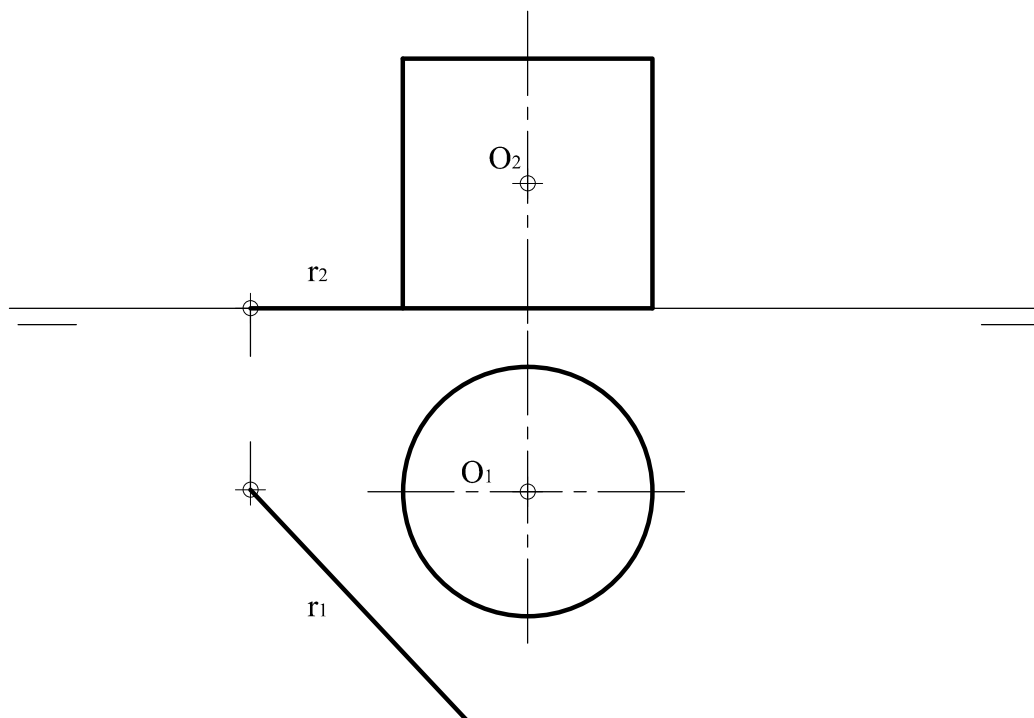

A3.- Representar el dibujo isométrico (sin coeficientes de reducción) de la pieza dada por sus proyecciones normalizadas, indicando únicamente las partes vistas.

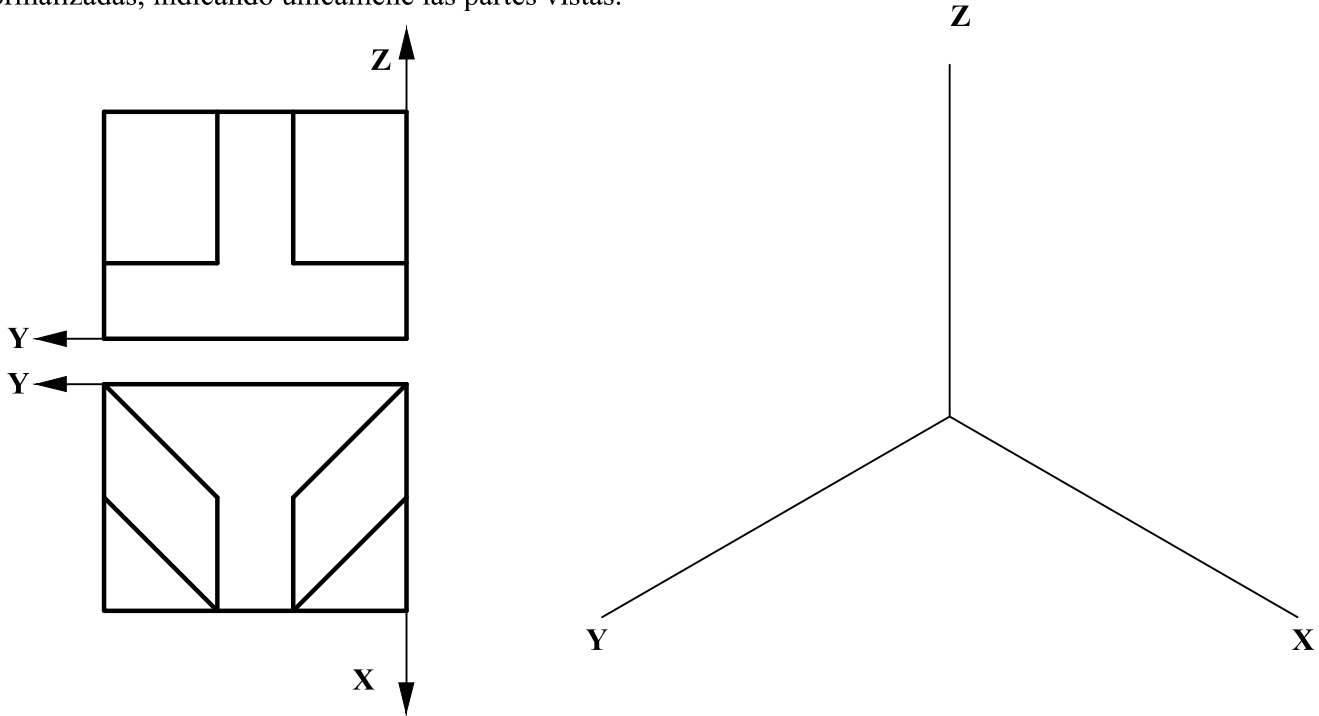

A4.- Obtener el perfil a partir de las vistas diédricas dadas y acotar hasta su completa definición dimensional.

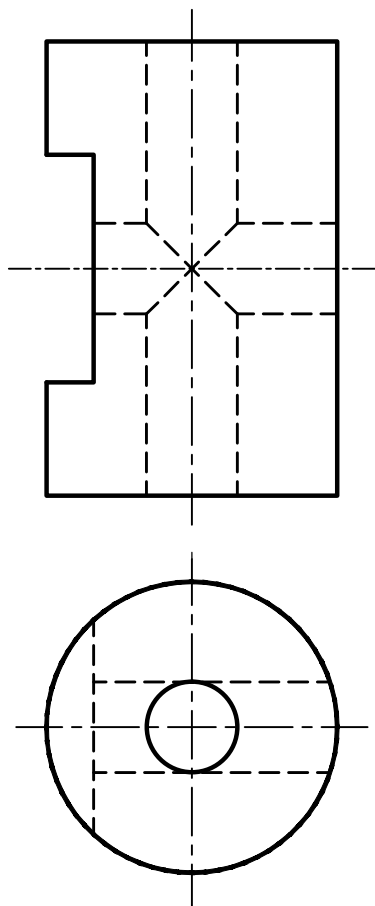

OPCIÓN B

B1.- Determinar el foco y la directriz de la parábola definida por su vértice V , su eje s , y la tangente t . Determinar, asimismo, la tangente paralela a la dirección m y los puntos de tangencia a ambas rectas. Explicar razonadamente el fundamento de la construcción empleada.

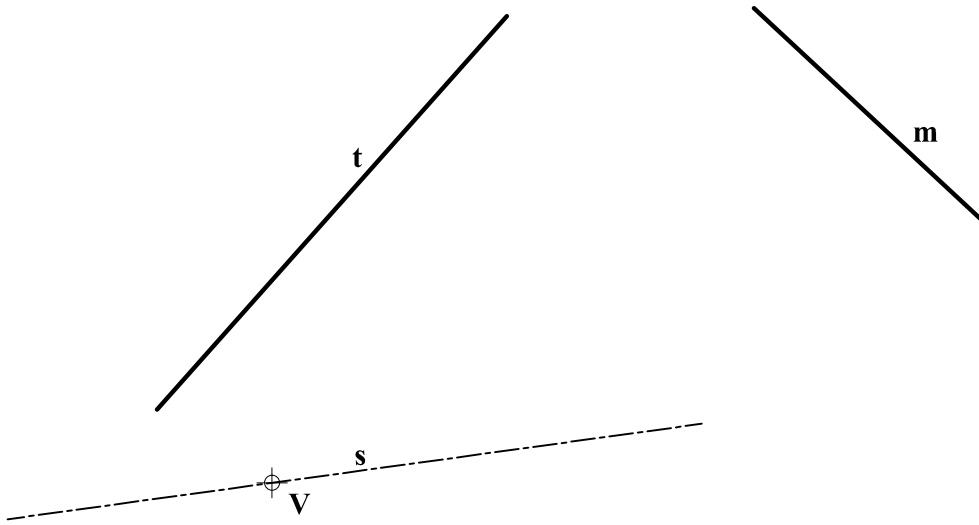

B2.- Determinar la intersección de los planos $ABCD$ y $EFGH$. Completar su representación indicando las partes vistas y ocultas.

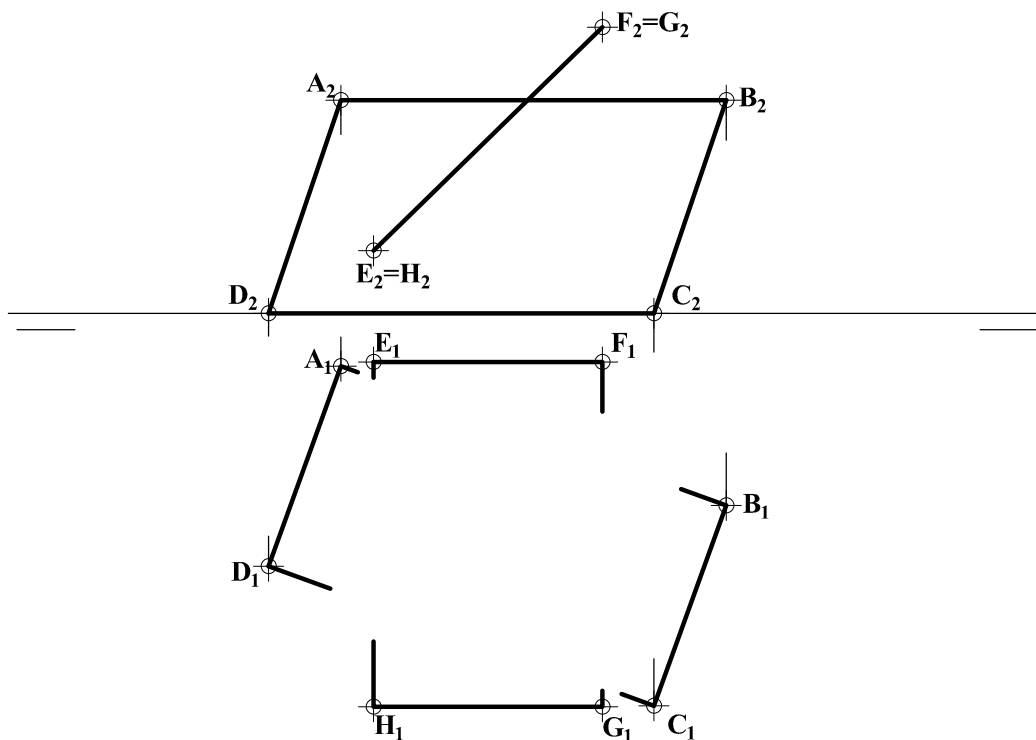

B3.- Hallar la figura simétrica del cuadrilátero **ABCD** con respecto al plano bisector que contiene al eje **Z** y al punto **M**.

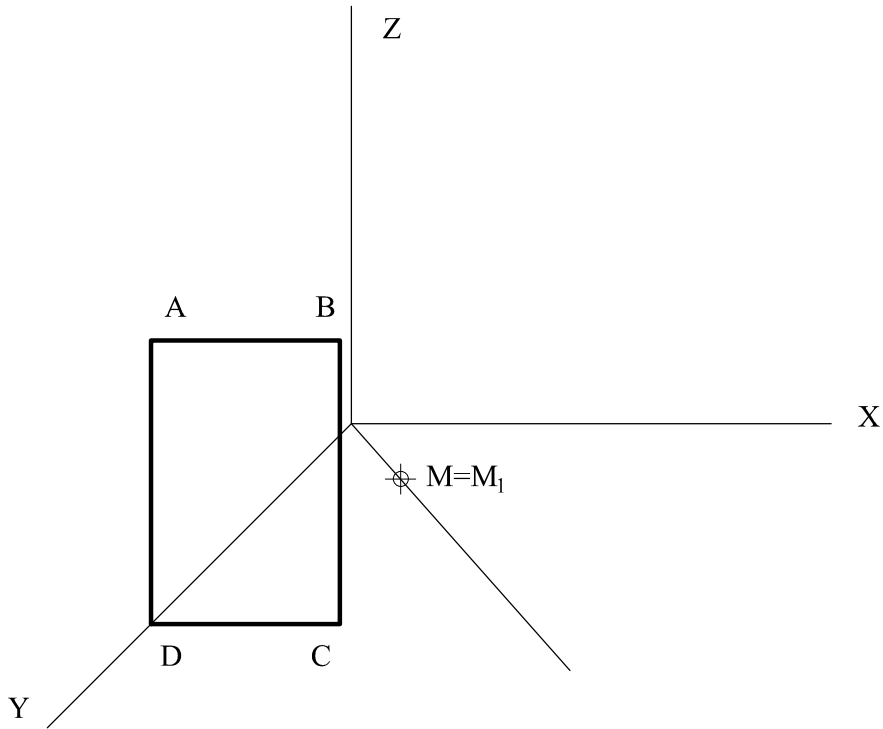

B4.- Completar la representación de la figura, que corresponde a una pieza de revolución con un corte a un cuarto, añadiendo, sin seccionar, la parte que falta a la izquierda. Acótese según normativa para su correcta definición dimensional.

